

DD300 ... DD1800 Fast Recovery High Voltage Rectifier Diodes Hochspannungsgleichrichter mit schnellem Sperrverzug	$I_{FAV} = 20 \text{ mA}$ $V_F < 40 \text{ V}$ $T_{jmax} = 150^\circ\text{C}$	$V_{RRM} = 3...18 \text{ kV}$ $I_{FSM} = 0.5 \text{ A}$ $t_{rr} < 150 \text{ ns}$
--	---	---

Version 2019-01-30

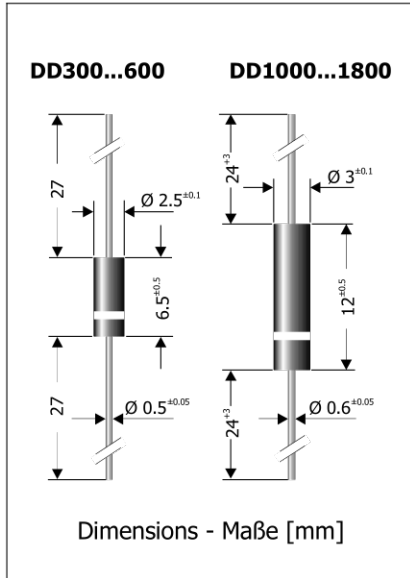

Typical Applications
 High voltage rectification at medium frequencies
 Commercial grade ¹⁾

Features
 V_{RRM} up to 18 kV
 High creepage and clearance
 Compliant to RoHS, REACH, Conflict Minerals ¹⁾

Mechanical Data ¹⁾

Taped and reeled 5000 / 13"
 Weight approx. 0.3 g / 0.7g
 Case material UL 94V-0
 Solder & assembly conditions 260°C/10s
 MSL = N/A



Typische Anwendungen
 Hochspannungsgleichrichtung bei mittleren Frequenzen
 Standardausführung ¹⁾

Besonderheiten
 V_{RRM} bis zu 18 kV
 Große Luft- und Kriechstrecken
 Konform zu RoHS, REACH, Konfliktmineralien ¹⁾

Mechanische Daten ¹⁾

Gegurtet auf Rolle
 Gewicht ca.
 Gehäusematerial
 Löt- und Einbaubedingungen

Marking: One green ring denotes "cathode" and "High Voltage Fast Recovery Rectifier"
 The type numbers are noted only on the label on the reel

Kennzeichnung: Ein grüner Ring kennzeichnet "Kathode" und "Schnelle Hochspannungsgleichrichter"
 Die Typenbezeichnungen sind nur auf dem Rollenaufkleber vermerkt

Maximum ratings ²⁾

Grenzwerte²⁾

Type Typ	Repetitive peak reverse voltage Period. Spitzensperrspannung V_{RRM} [V]	Surge peak reverse voltage Stoßspitzensperrspannung V_{RSM} [V]
DD300	3000	3000
DD600	6000	6000
DD1000	10000	10000
DD1200	12000	12000
DD1400	14000	14000
DD1600	16000	16000
DD1800	18000	18000

Max. average forward rectified current, R-load Dauergrenzstrom in Einwegschaltung mit R-Last		I_{FAV}	20 mA ³⁾
Repetitive peak forward current Periodischer Spitzenstrom	$f > 15 \text{ Hz}$	I_{FRM}	300 mA ³⁾
Peak forward surge current Stoßstrom in Fluss-Richtung	Half sine-wave Sinus-Halbwellen 50 Hz (10 ms)	I_{FSM}	0.5 A ³⁾
Operating junction temperature – Sperrschichttemperatur Storage temperature – Lagerungstemperatur		T_j T_s	-50...+150°C -50...+150°C

1 Please note the [detailed information on our website](#) or at the beginning of the data book
 Bitte beachten Sie die [detaillierten Hinweise auf unserer Internetseite](#) bzw. am Anfang des Datenbuches

2 $T_A = 25^\circ\text{C}$ unless otherwise specified – $T_A = 25^\circ\text{C}$ wenn nicht anders angegeben

3 Valid, if leads are kept at ambient temperature at a distance of 10 mm from case
 Gültig, wenn die Anschlussdrähte in 10 mm Abstand vom Gehäuse auf Umgebungstemperatur gehalten werden

Characteristics
Kennwerte

Forward voltage Durchlass-Spannung	$T_j = 25^\circ\text{C}$	$I_F = 10\text{ mA}$	V_F	$< 40\text{ V}$
Leakage current Sperrstrom	$T_j = 25^\circ\text{C}$	$V_R = V_{RRM}$	I_R	$< 5\ \mu\text{A}$
Reverse recovery time Sperrverzug	$I_F = 10\text{ mA}$ through/über $I_R = 10\text{ mA}$ to $I_R = 1\text{ mA}$		t_{rr}	$< 150\text{ ns}$
Typical thermal resistance junction to ambient Typischer Wärmewiderstand Sperrschicht – Umgebung				R_{thA} $60\text{ K/W}^1)$

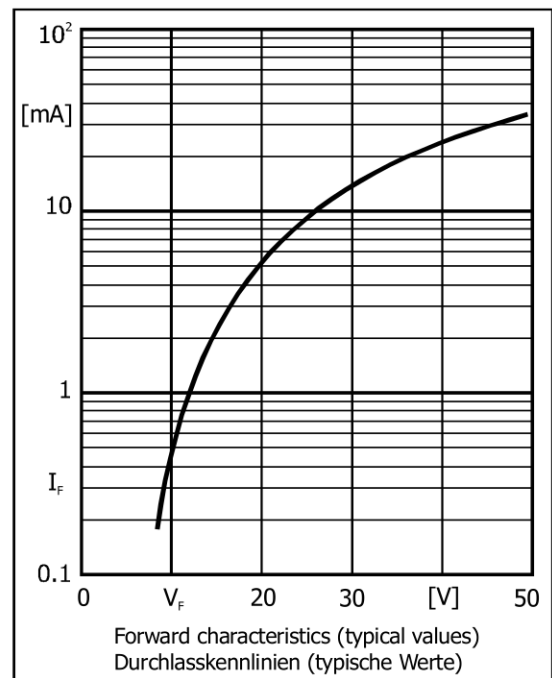
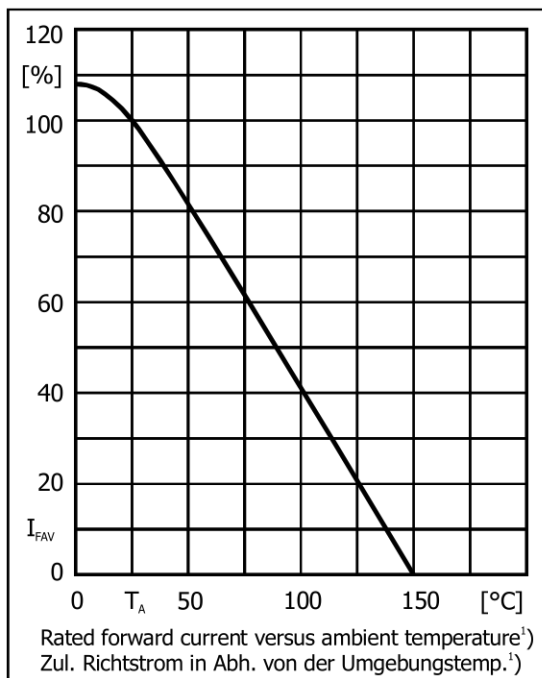

Disclaimer: See data book page 2 or [website](#)
Haftungsauschluss: Siehe Datenbuch Seite 2 oder [Internet](#)

1 Valid, if leads are kept at ambient temperature at a distance of 10 mm from case
 Gültig, wenn die Anschlussdrähte in 10 mm Abstand vom Gehäuse auf Umgebungstemperatur gehalten werden